

MONTERINGSANVISNING SAVORAK BÅTSLIP LITEN – STOR:

På bild Savorak Båtslip max och min utdragen. I maximal längd rekommenderas 1+4 köl-rullar. För en kortare båt räcker 1+3 köl-rullar.

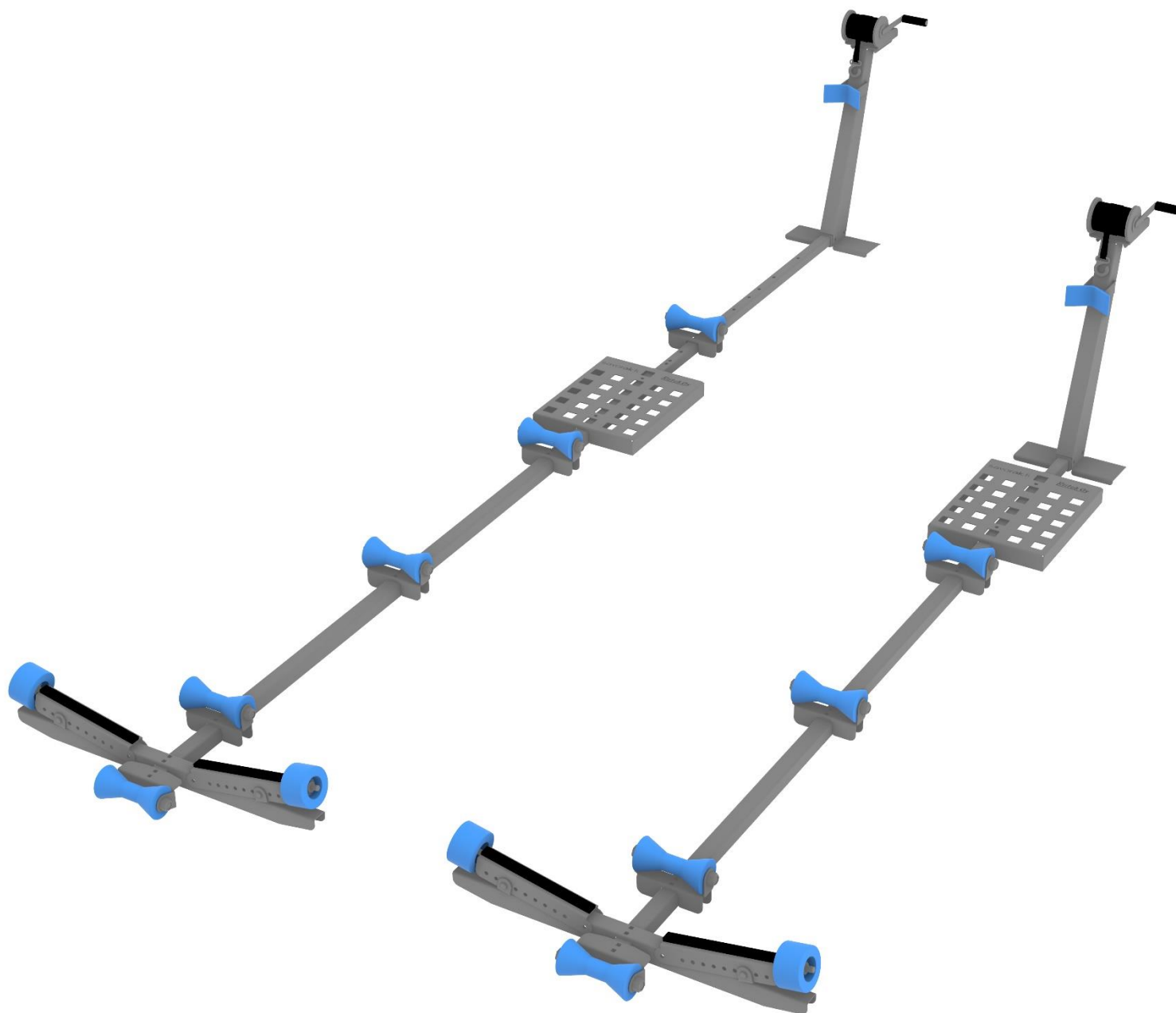

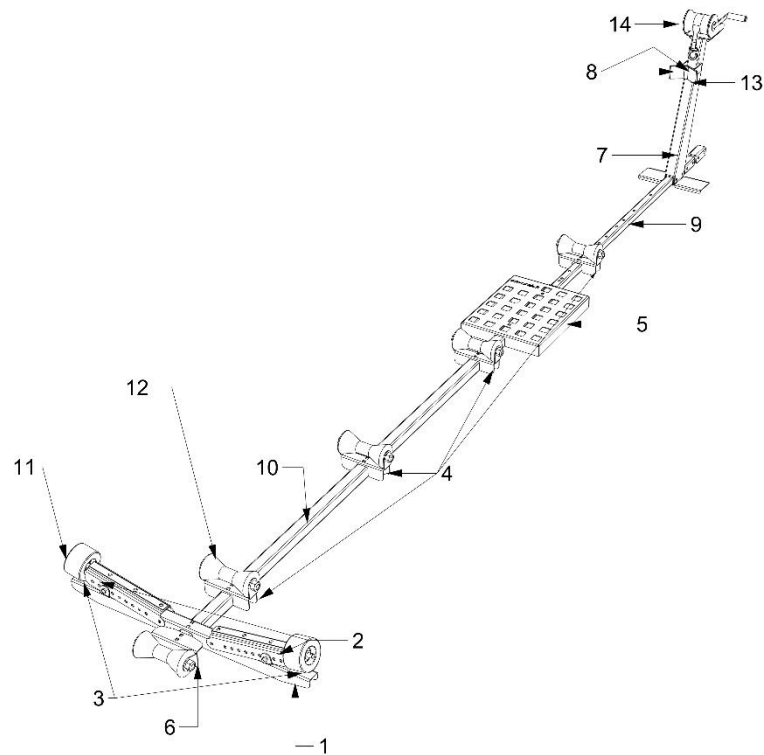

- DEL 1 – Ställning för sido stödhjulen Bredd 50mm, höjd 58mm, längd 1050mm), 1st/båtslip
 DEL 2 – Stöd för sido stöd-hjulen (Bredd 60mm, höjd 58mm, längd 360mm), 2kpl /båtslip
 DEL 3 – Justerings järn för sido-stödhjulen (Bredd 40mm, höjd 47mm), 2st/båtslip
 DEL 4 – Installations järn för kölrulle (Bredd 50mm, höjd 135mm, längd 210mm), 4st/båtslip
 DEL 5 – Steg-platta (Bredd 400mm, längd 500mm, höjd 58mm), 1st/båtslip
 DEL 6 – Installations järn för kölrulle på ändan (Bredd 210mm, djup 135mm, höjd 70mm), 1st/båtslip
 DEL 7 – Installations järn för vinsch (Bredd 358mm, höjd 753mm, djup 429mm), 1st/båtslip
 DEL 8 – Skruv, insex M10x90 och M10 nylock-mutter, 1+1st/båtslip
 DEL 9 – Glidrör 40x40mm, längd 1800mm, 1st/båtslip
 DEL 10 – Ram rör 50x50mm, längd 2850mm, 1st/båtslip
 DEL 11 – Sidorulle Ø118/22, bredd 73mm, 2st/båtslip
 DEL 12 – Kölrulle Ø98/22, bredd 200mm, maximalt 5st/båtslip
 DEL 13 – Stöd till fören (Bredd 152mm, 78mm, tjocklek 72mm), 1st/båtslip
 DEL 14 – Vinsch, 1st/båtslip
 DEL 15 – Skruv insex M22x240 och M22 nylock-mutter till fastsättning av kölrullar, 5+5st/båtslip
 DEL 16 – Låsskruv M10x80 och M10 nylock-mutter, 16st/båtslip
 DEL 17 – M16-bricka till sidostöds rullarna, mellan sprint och sidorullarna, 2st/båtslip
 DEL 18 – Sprint (Ø14-22) för låsandet av sidorullarna, 2st/båtslip
 DEL 19 – Skruv insex M10x30 och M10 nylock-mutter till fastsättning av vinsch, 3+3st/båtslip
 DEL 20 – Skruv insex M10x70 till fastsättning av sidostödhjulens justeringsjärn, 2+2st/båtslip
 DEL 21 – Glidplast på sidostöds rullarnas monteringsjärn (Tjocklek 10mm, bredd 30mm, längd 338mm), 2st/båtslip
 DEL 22 – Skruv vilken formar jänga M6x20, 6st/båtslip

DETALJBILD AV HELHETEN

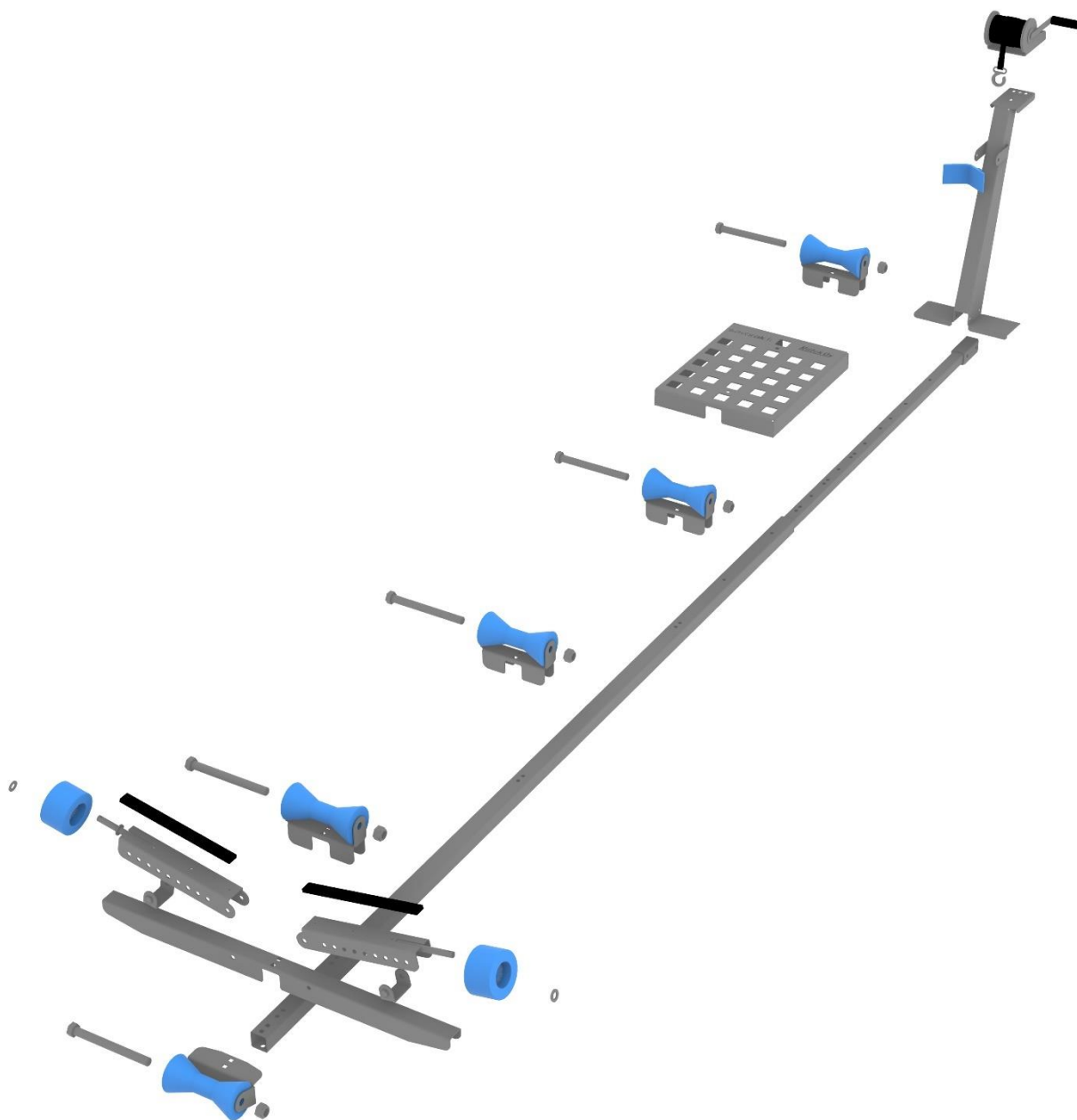

1. Börja med att plocka ihop delarna till helheter:

a. Första kölrullen kopplas på installationsjärnet med M22-insexsraven och nylock mutter.

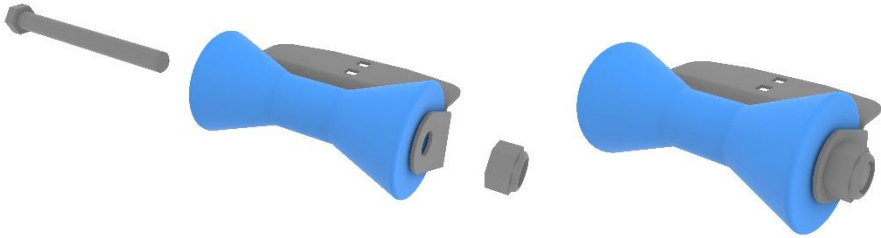

b. Glidplastet installeras på sidostödets järn, med M6x20 skruvar vilka formar jänga, sidohjulen installeras på stängen för hjulen, brickan och sprinten installeras. Justeringsjärnet för sidostöden installeras under sidostöden på vald nivå och fästs med M10 insexskruv och nylock-mutter.



c. Stödet till fören fästes på installationjärnet för vischen med M10x90 insexskruv och M10 nylock-mutter. Vinschen fästes med M10x30 insexskruvar och M10 nylock-muttrar.

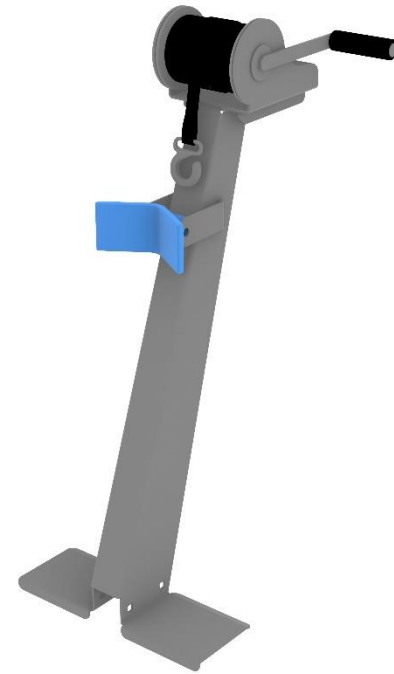
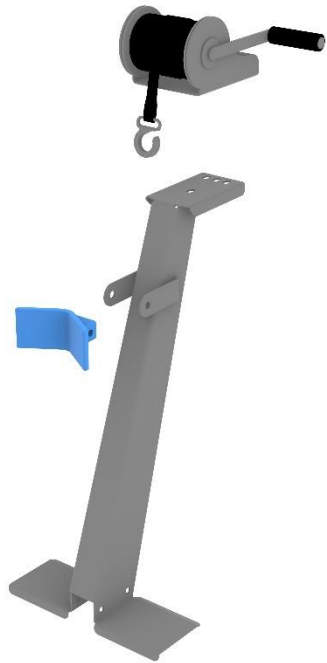

De tidigar ihopsatta helheterna fästes i ramen:

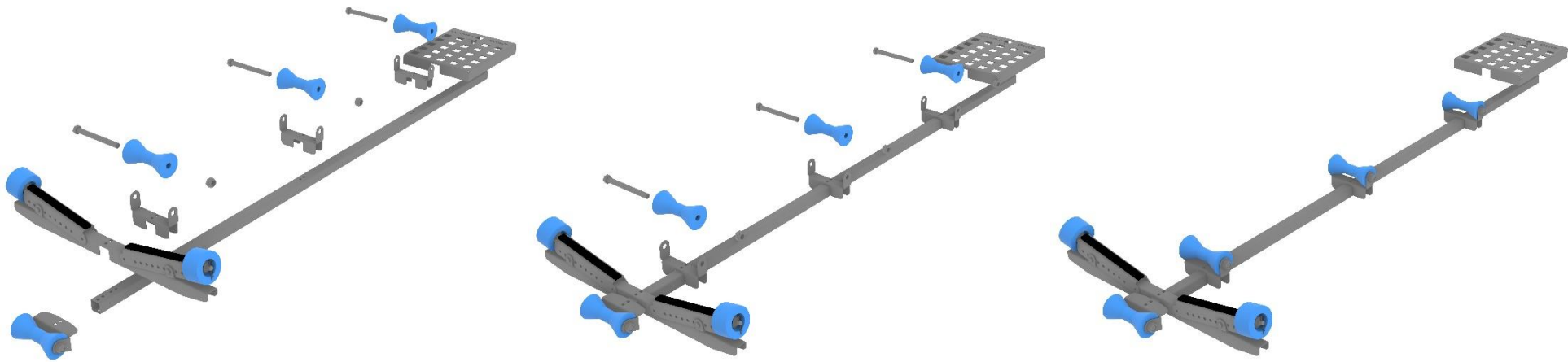

1. Kölrullarna fästes i ramen med M10x80 låsskruvar och nylock muttrar.

1. Helheterna -sidostöd fästes i ramen med M10x80 låsskruvar och nylock muttrar.
2. Kölrullarnas monteringsjörn fästes med i ramen med M10x80 låsskruvar och nylock muttrar.
3. Kölrullarna fästes på kölrullarnas monteringsjörn med M22x240 insexskruvar och M22 nylock-muttrar.
4. Vinschens monteringsjörn fästes i 40x40mm ramen med M10x80 låsskruvar och nylock muttrar.

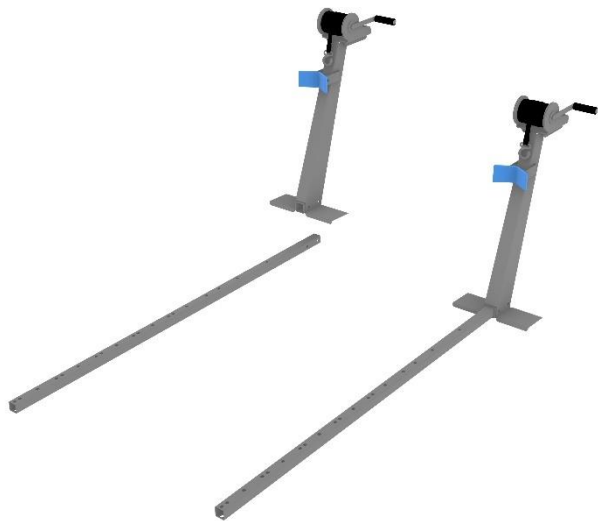

5. Savorak båtslipens längd justeras enligt båtlängd. – Justeringshålen möjliggör en justeringsintervall på 200mm i gången. Fotstegets installationshål och hålen på glidande stången måste vara mot varandra vid montering.

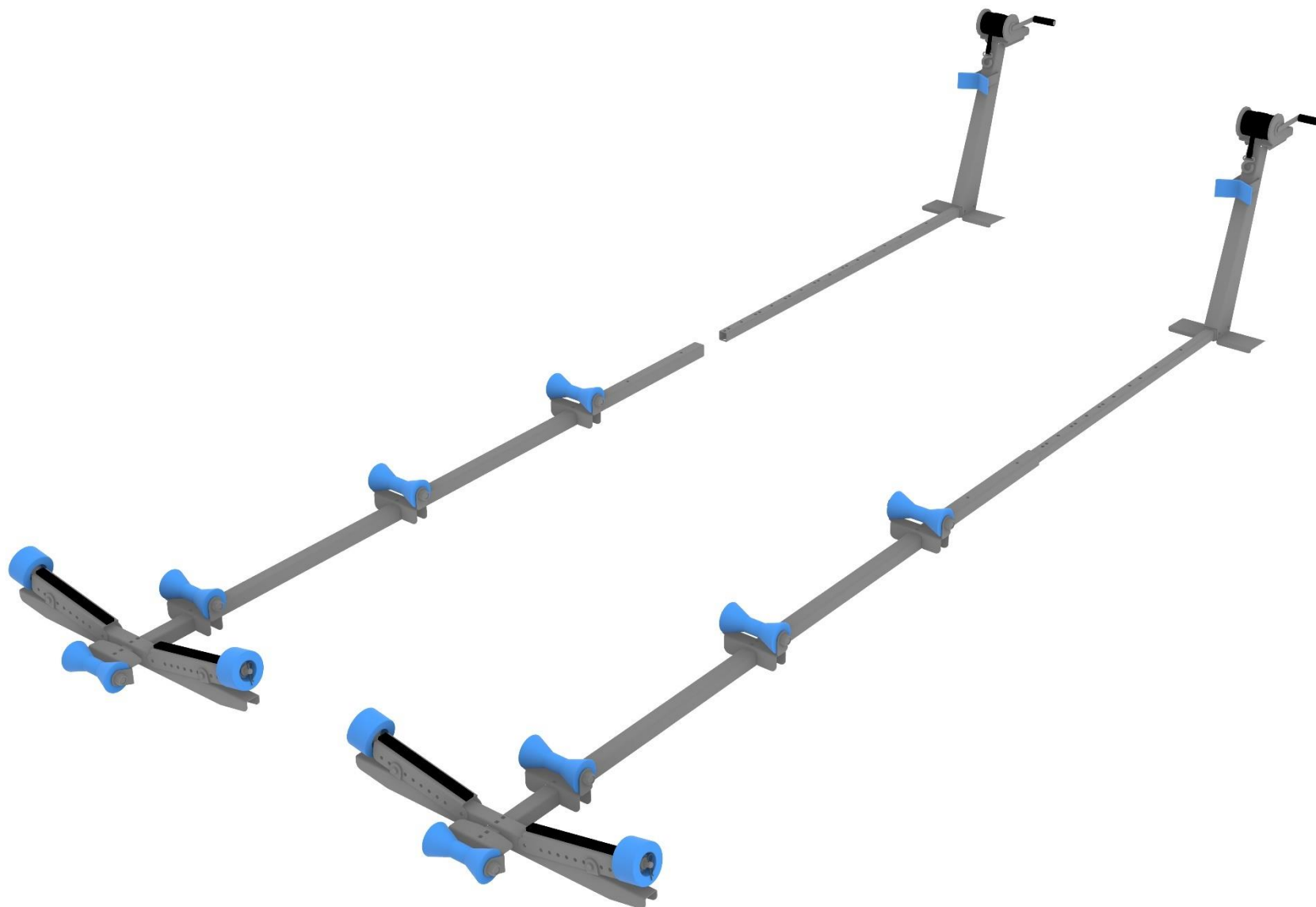

6. Fotsteget och vid behov den sista kölrullen fästes enligt tidigare anvisning, med M10x80 låsskruvar och nylock muttrar.

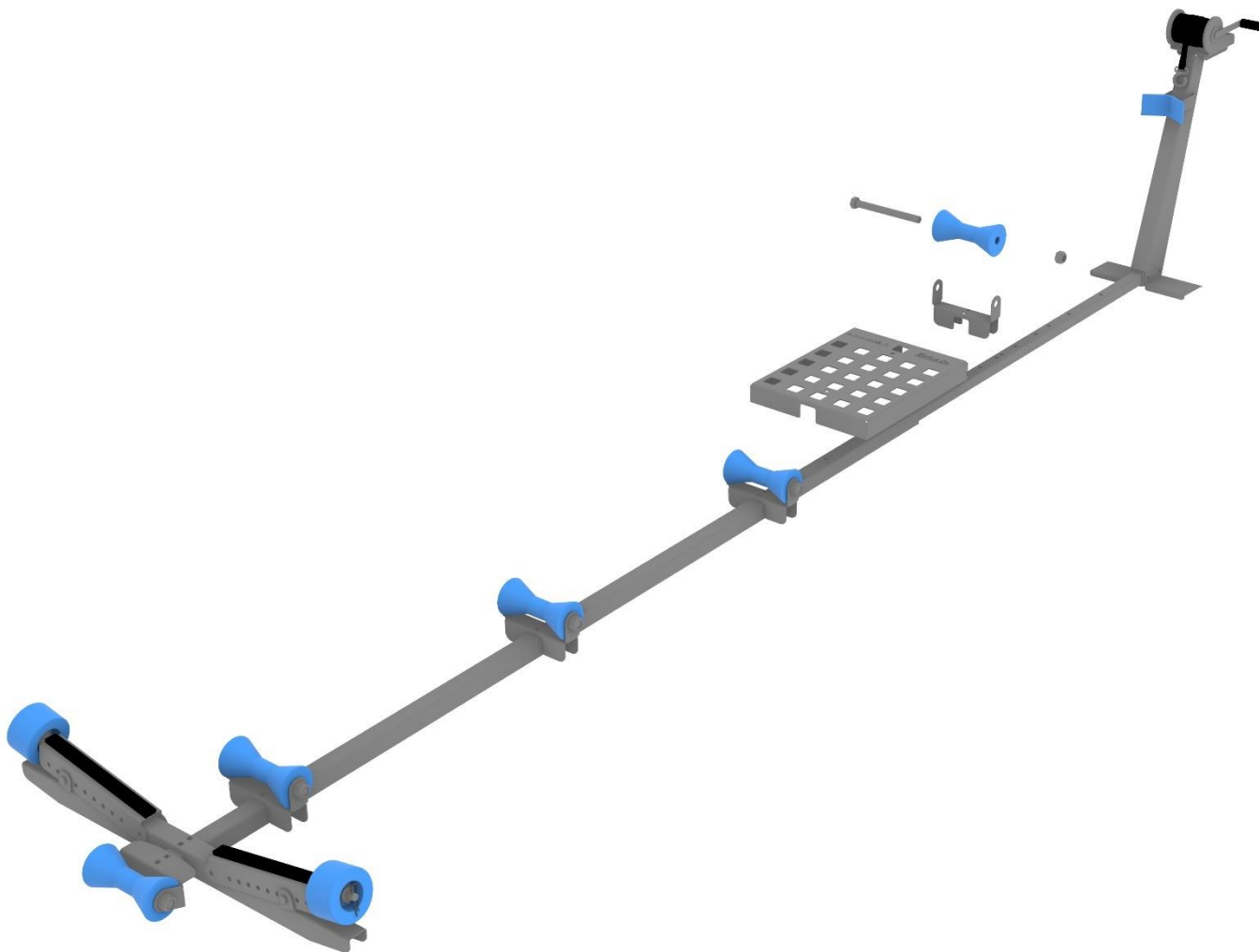

7. Savorak -båtslip är nu klar att användas.

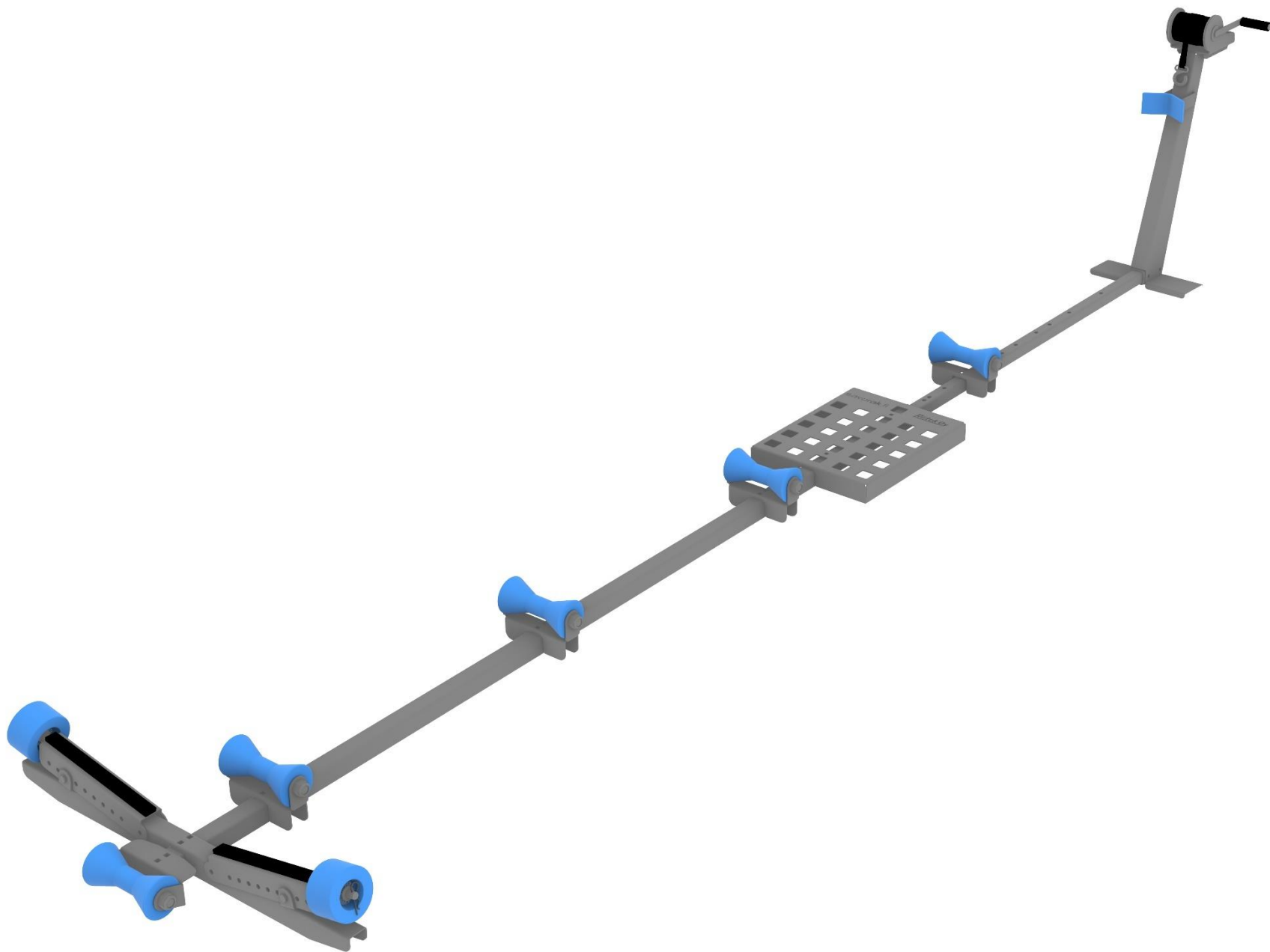

SAVORAK LAITURIT

— *Kotimaista, käsintehtyä laatua* —

Savorak Laiturit Oy

Teollisuustie 2

58900 Rantasalmi

myynti@savorak.fi

Tomi Kokkonen

050 589 4840